

## TS 254 M

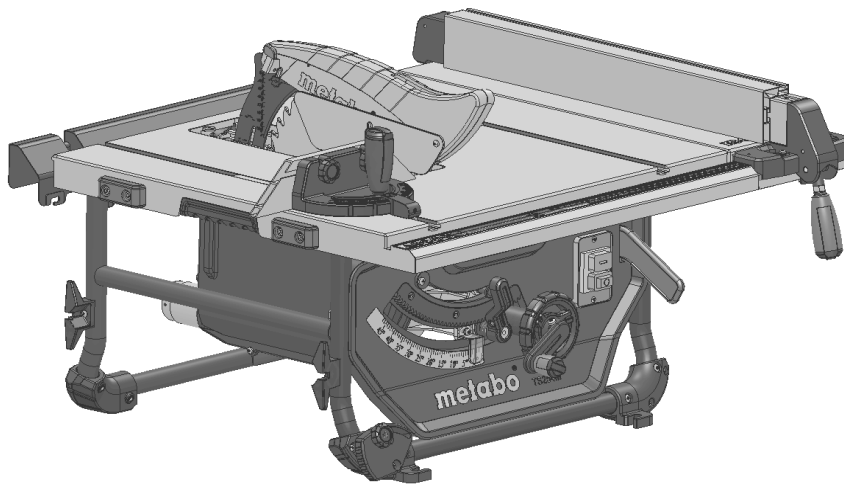

cs Původní návod k používání

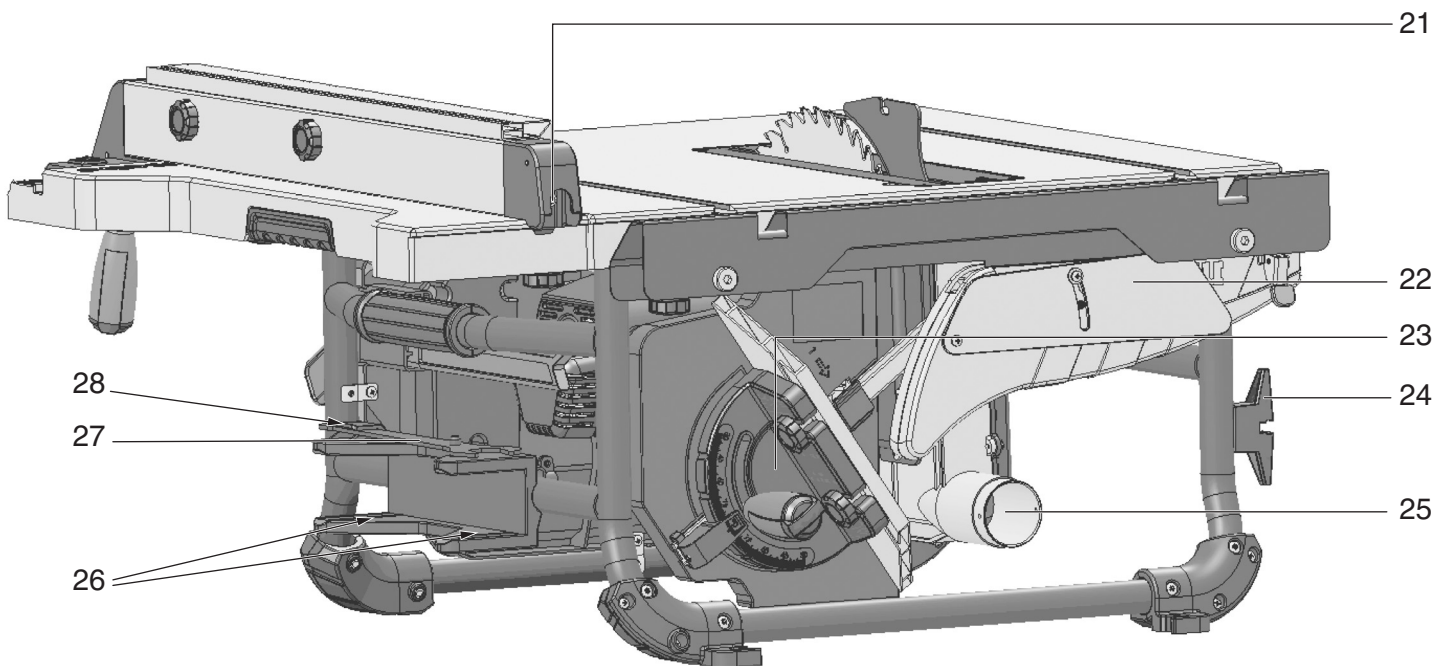
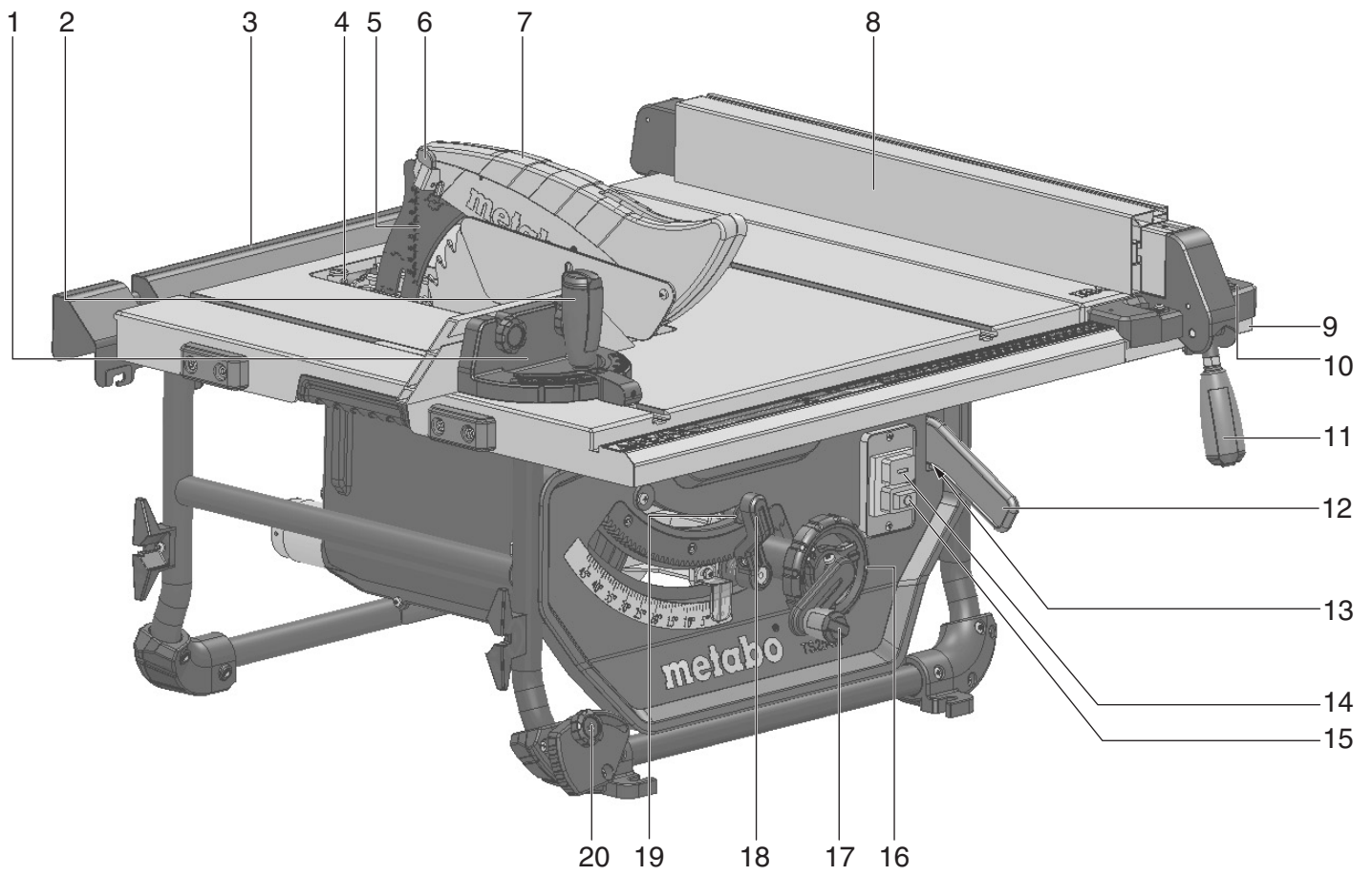

		<b>TS 254 M</b> *1) Sériové číslo: 10254..
*1) Sériové číslo		10254..
<b>U</b>	<b>V</b>	220-240 (1~ 50-60 Hz)
<b>P<sub>1</sub></b>	<b>kW</b>	1,5 kW S1 100%
<b>I</b>	<b>A</b>	7,1
<b>F</b>	<b>A</b>	T 16 A
<b>IP</b>	-	IP 20
<b>n<sub>0</sub></b>	<b>/min, rpm</b>	4200
<b>v<sub>0</sub></b>	<b>m/s</b>	56
<b>W</b>	<b>mm</b>	2,3
<b>D</b>	<b>mm (in)</b>	254
<b>d</b>	<b>mm (in)</b>	30
<b>b</b>	<b>mm (in)</b>	2,4
<b>a</b>	<b>mm (in)</b>	1,6
<b>T<sub>90°</sub></b>	<b>mm</b>	0...80
<b>T<sub>45°</sub></b>	<b>mm</b>	0...48
<b>S<sub>x°</sub></b>	<b>°</b>	-1,5...46,5
<b>L<sub>P</sub></b>	<b>mm (in)</b>	520
<b>L<sub>W</sub></b>	<b>mm (in)</b>	195
<b>A<sub>1</sub></b>	<b>mm (in)</b>	669 x 748 x 334
<b>S<sub>L</sub></b>	<b>mm (in)</b>	590 / 790
<b>S<sub>B</sub></b>	<b>mm (in)</b>	588 / 885
<b>m</b>	<b>kg</b>	24,4
<b>L<sub>pA</sub>/K<sub>pA</sub></b>	<b>dB(A)</b>	92 / 3
<b>L<sub>WA</sub>/K<sub>WA</sub></b>	<b>dB(A)</b>	105 / 3

ppa. B.F.

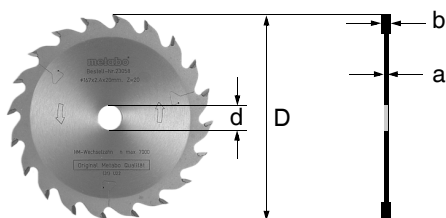

- CE \*2) 2011/65/EU, 2006/42/EC, 2014/30/EU  
 \*3) EN 50581:2012, EN 62841-1:2015, EN 62841-3-1:2014+A11:2017, EN 55014-1:2006+A1:2009+A2:2011, EN 55014-2:2015, EN 61000-3-2:2014, EN 61000-3-3:2013, EN 62233:2008, EN 55014-1:2017  
 \*4) M6A 011699.0033 Rev. 00  
 \*5) 0123, TÜV SÜD Product Service GmbH Ridlerstraße 65. D-80339 München Germany

ppa. B.F.

2019-09-30, Bernd Fleischmann  
 Direktor Produktentstehung & Qualität (Vice President Product Engineering & Quality)

# Obsah je uzamčen

**Dokončete, prosím, proces objednávky.  
Následně budete mít přístup k celému dokumentu.**



**Proč je dokument uzamčen? Nahněvat Vás rozhodně nechceme. Jsou k tomu dva hlavní důvody:**

1) Vytvořit a udržovat obsáhlou databázi návodů stojí nejen spoustu úsilí a času, ale i finanční prostředky. Dělali byste to Vy zadarmo? Ne\*. Zakoupením této služby obdržíte úplný návod a podpoříte provoz a rozvoj našich stránek. Třeba se Vám to bude ještě někdy hodit.

*\*) Možná zpočátku ano. Ale vězte, že dotovat to dlouhodobě nelze. A rozhodně na tom nezbohatneme.*

2) Pak jsou tady „roboti“, kteří se přiživují na naší práci a „vysávají“ výsledky našeho úsilí pro svůj prospěch. Tímto krokem se jim to snažíme překazit.

A pokud nemáte zájem, respektujeme to. Urgujte svého prodejce. A když neuspějete, rádi Vás uvidíme!